

Prüfbericht

2023-IR-AT-AU-RR-EX-0-000911

Über die Betriebsfestigkeitsuntersuchung von Fahrzeugteilen (Distanzringe)

Typ: **JRWA3**

**TÜV AUSTRIA
AUTOMOTIVE GMBH**

Geschäftsstelle:
Deutschstraße 10
1230 Wien
T: +43 5 0454-0
F: +43 5 0454-6555
E: pzw@tuv.at
W: www.tuv.at

Business Area
TÜV AUSTRIA
AUTOMOTIVE GMBH

Ansprechpartner:
Ing. Andras Cinibulk
+43 5 0454-6463
andreas.cinibulk@tuv.at

TÜV®

Name und Anschrift
des Technischen Dienstes : TÜV AUSTRIA AUTOMOTIVE GMBH
Deutschstraße 10
A-1230 Wien

Name und Anschrift
des Auftraggebers : Firma
WT SP.Z O.O.
Litewska 4
85-658 Bydgoszcz

Teiletyp : JRWA3

Prüfgegenstand : Distanz- bzw. Adaptionsscheiben JRWA3

LK: 5x114,3
Außendurchmesser: 149 mm
Breite: 15, 30 oder 40 mm

Prüfstelle,
Inspektionsstelle,
Technischer Dienst
(BMVIT, KBA, NSAI)

Geschäftsführung:
Dipl. Ing (FH) Peter
Weizetl

Sitz:
Deutschstraße 10
1230 Wien/Österreich

**weitere
Geschäftsstellen:**
www.tuv.at/standorte

**Firmenbuchgericht/
-nummer:**
Wien / FN 288473 a

Bankverbindungen:
IBAN
AT121200052949001084
BIC BKAUATWW

UID ATU 63237036
DVR 3002479

1. Aufgabenstellung

Auftragsgemäß wurden im Zeitraum 13.07.2023 bis 03.04.2024 Distanzscheiben für den Anbau an Fahrzeugen der Klasse M1 Festigkeitsüberprüfungen durchgeführt.

2. Beschreibung der Distanz- bzw. Adaptionsscheibe (Prüfkörper)

Art	: Distanz- bzw. Lochkreisadaptionsscheiben für den Anbau an Fahrzeugen der Klasse M1. Der fahrzeugseitige Lochkreis und der radseitige Lochkreis differieren.
Antragsteller	: WT SP.Z O.O. Litewska 4 85-658 Bydgoszcz Polen
Handelsmarke	: JR
Verwendungsbereich	: Fahrzeuge der Klasse M1.
Basiswerkstoff/Bauart	: Al 6061
Lackierung	: Galvanisch beschichtet
Qualitätskontrollen	: Maßvergleich, Materialanalysen
Korrosionsschutz	: Galvanische Beschichtung

3. Kennzeichnung

Typ	: JRWA3
Ausführung	: z.B. 15MM-5H-67BK
Hersteller	: WT SP.Z O.O. Litewska 4 85-658 Bydgoszcz Polen

4. Übersicht der Adoptions- und Distanzscheibengrößen

4.1. Übersicht

Scheibentyp	Ausführung	Breite	Lochkreis 1	Lochkreis 2	Zentrierung	Durchmesser Befestigungsbohrung	Außen-durchmesser
		[mm]	[mm]	[mm]	[mm]	[mm]	[mm]
JRWA3	15MM-5H-67BK	15	5x114,3	5x114,3	67,1	14	149
	30MM-5H-67BK	30	5x114,3	5x114,3	67,1	14	149
	30MM-6H-66BK	30	6x114,3	6x114,3	66,1	14	149
	40MM-5H-70BK	40	5x114,3	5x114,3	70,5	14	149

4.2. Zeichnung der Scheibe

z.B.: JRWA3-15MM-5H-67BK

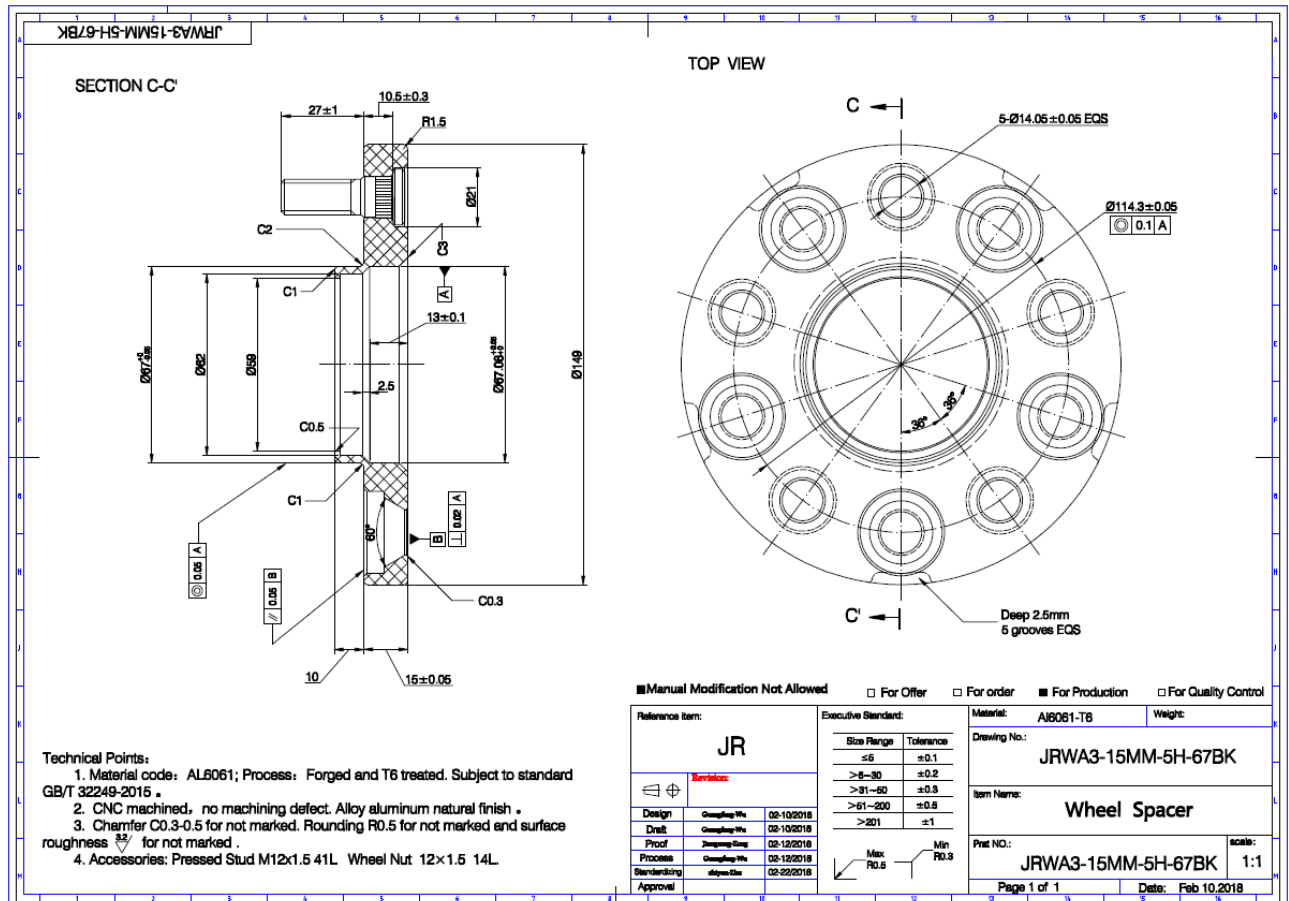

5. Durchgeführte Prüfungen und Ergebnisse

5.1 Umlaufbiegeprüfung

Die Umlaufbiegeprüfung wurde für folgende Prüfmomente abgeschlossen:

Prüfscheiben:

JRWA3-15MM-5H-67BK

JRWA3-40MM-5H-70BK

Prüfräder:

Handelsmarke	: OE Räder
Handelsbezeichnung	: entfällt
Typ	: entfällt
Werkstoff	: Leichtmetall
Konstruktion	: 1-teilig
Dimension	: 9J x 21H2
Lochkreise	: 5/114,3
Einpresstiefe [mm]	: 40

Radgröße	Lochzahl/ Lochkreis [mm]	Zulässige Radlast F_R [mm]	Σ ET [mm]	ML [mm]	Abrollumfang [mm]	M_{bmax} [kNm]
9 Jx21H2	5x114,3	800	25	67,1	2550	6,361
9 Jx21H2	5x114,3	800	0	70,1	2550	6,361

Die Umlaufbiegeprüfung wurde für die vorgesehenen Belastungsfälle mit positivem Ergebnis durchgeführt.

5.2 Abrollprüfung

Ergänzend wurde ein Abrollversuch gemäß den "Richtlinien für die Prüfung von Sonderrädern für Personenkraftwagen und Krafträdern" vom 25.11.1998" durchgeführt.

Prüfscheiben:

JRWA3-15MM-5H-67BK

JRWA3-40MM-5H-70BK

Prüfrad:

Handelsmarke	:	OE Räder
Handelsbezeichnung	:	entfällt
Typ	:	entfällt
Werkstoff	:	Leichtmetall
Konstruktion	:	1-teilig
Dimension	:	9J x 21H2
Lochkreise	:	5/114,3
Einpresstiefe [mm]	:	40

Radgröße	Lochzahl/ Lochkreis [mm]	Reifengröße	Σ ET [mm]	Statische Radlast [kg]	Prüflast [kg]	Reifendruck [bar]
9 Jx21H2	5/114,3	285/45 R21	25	800	2000	4,5
9 Jx21H2	5/114,3	285/45 R21	0	800	2000	4,5

Nach Ablauf der erforderlichen Abrollstrecke wurde an den Scheiben weder ein Anriss noch eine Funktionsbeeinträchtigung festgestellt.

5.3 Werkstoffprüfung

Zusammensetzung, Festigkeitswerte und Korrosionsverhalten des Werkstoffes sind in der Beschreibung des Herstellers aufgeführt; diese Angaben wurden durch uns nicht geprüft.

5.4 Maßvergleich

Die Maße und Toleranzen der wesentlichen Hauptabmessungen entsprechen den Herstellerangaben.

6. Allgemeine Angaben zur Prüfung

6.1 Prüfeinrichtungen

Die Prüfungen wurden auf Anlagen durchgeführt, die den Anforderungen der Prüfgrundlage entsprechen.

Die Mess- und Prüfeinrichtungen erfüllen die in den Richtlinien und Prüfanweisungen geforderten Genauigkeiten und unterliegen einer ständigen Überwachung.

6.2 Ort der Prüfung : TÜV AUSTRIA, Prüfzentrum Wien

6.3 Zeitraum der Prüfung(en) : 13.07.2023 bis 03.04.2024

6.4 Bemerkung : Die Prüfergebnisse beziehen sich ausschließlich auf die unter Punkt 2. und 4. dieses Berichtes angeführten Prüfobjekte

7. Bedingungen

Der Auftraggeber hat dafür zu sorgen, dass dieses Gutachten, sowie dessen Anlagen durch einen Nachtrag ergänzt werden, wenn:

- An der/den Adaptionen- oder Distanzscheiben konstruktive, werkstoffliche oder fertigungstechnische Änderungen vorgenommen werden.
- sich tangierende Bau- und Betriebsvorschriften der Straßenverkehrs-Zulassungs-Ordnung (StVZO) bzw. hierzu ergangenen Richtlinien und Anweisungen ändern.

8. Sachverständige Beurteilung (Gutachten)

Aufgrund der Feststellungen, der durchgeführten Prüfungen und deren Ergebnisse erachten wir die Verwendung des gegenständlichen Prüfgegenstandes unter Einhaltung der jeweils angeführten Bedingungen für geeignet.

Eine Kopie dieses Schriftstückes ist nur mit Originalstempel und Unterschrift des Antragstellers oder seines Bevollmächtigten gültig.

Der Hersteller Fa. WT SP.Z O.O. hat den Nachweis (Zertifikats Nr. 20 110 026717, Zertifizierungsstelle der TÜV AUSTRIA AUTOMOTIVE GMBH) erbracht, dass er ein Qualitätssicherungssystem gemäß Anlage XIX, Abschnitt 2 StVZO, unterhält.

Dieser Prüfbericht umfasst Seite 1 bis 6, und darf nur im vollen Wortlaut vervielfältigt und weitergegeben werden.

Wien, am 03.05.2024

TÜV AUSTRIA AUTOMOTIVE GMBH

Benannt von der Benennungsstelle
des Kraftfahrt-Bundesamtes, Bundesrepublik Deutschland



Der Sachverständige



(Ing. CINIBULK BEng)